

电源浪涌保护器型号含义

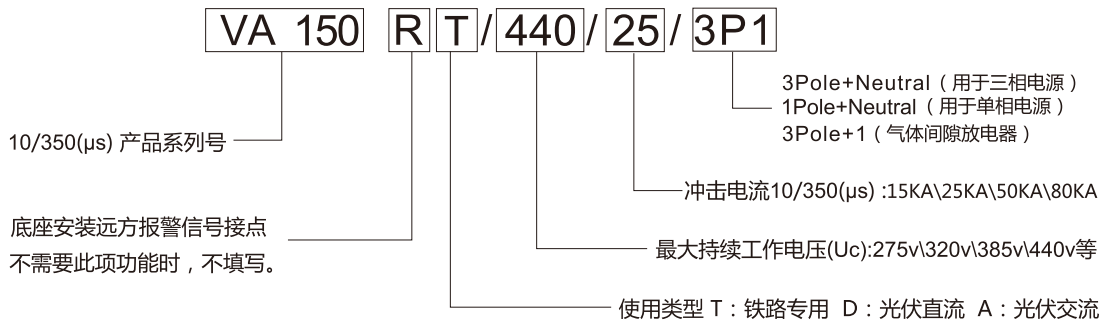
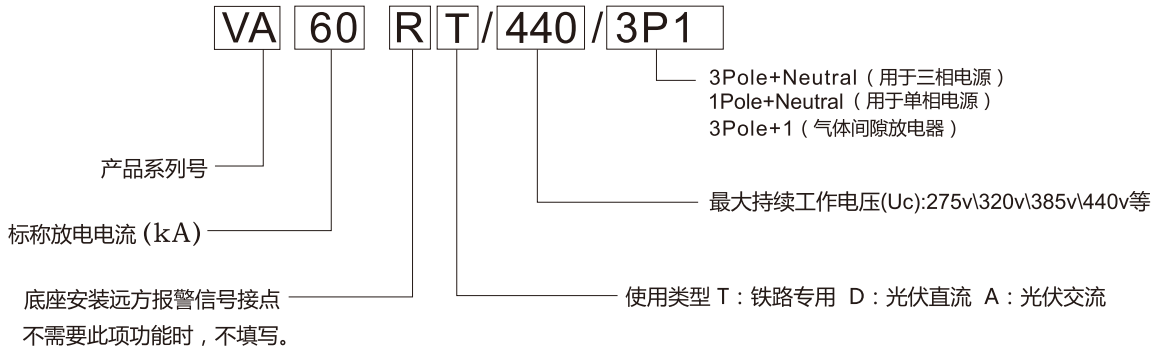

电源SPD后备保护器(SCB)快速选型表

电气环境	T1 级	T2 级	T2 级	T2 级 T3 级	T2 级 T3 级
名称	总配电柜 有向外引出线的屋顶设备及室外设备	未向外引出线的屋顶设备	楼层配电柜/消防网络电梯等	终端箱/大型设备控制箱	重要设备前端机柜 UPS/摄像头
后备保护器 SCB	SCB T1 级 (具体型号参见单页选型卡)	SCB T2 级 (具体型号参见单页选型卡)	SCB T2 级 (具体型号参见单页选型卡)	SCB T2/T3 级 (具体型号参见单页选型卡)	SCB T2/T3 级 (具体型号参见单页选型卡)
推荐配套 SPD	VA150/3PN	VA60/3PN	VB40/3PN	三相: VC20/3PN 单相: VC20/1PN	三相: VD10/3PN 单相: VD10/1PN

注:1)以上产品选型以TN-S接地系统为例,其它接地系统请参考如TN-C-S系统,第一级保护SPD应选3P的产品。
2)SPD安规脱扣器(SCB)不同型号工频阈值脱扣电流相同。

TAIHANG

大恒承诺安全

TAIHANG
V and TD Specifications, Continued
V&T Surge protective device

典型应用

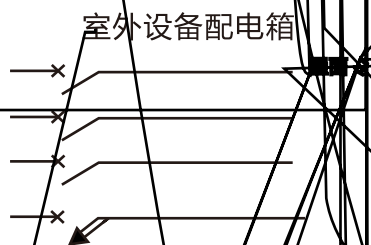

T2级 SPD

型号：VB40 B级

- 高能容量氧化锌压敏电阻-高放电通流容量；
- 快速反应能力；
- 一体化结构；
- 失效指示功能，红色窗口出现为失效状态；
- 热敏控制过热危险脱扣机构，联动指示窗口；
- 高放电气放管组成3P1模式；



型号	In	Imax	每盒包装数	无遥信接口订货号	有遥信接口订货号
				VB40	VB40R
VB40/150	40kA	80kA	1 pcs	4031324101	4031324102
VB40/275	40kA	80kA	1 pcs	4031343101	4031343102
VB40/320	40kA	80kA	1 pcs	4031351101	4031351102
VB40/385	40kA	80kA	1 pcs	4031362101	4031362102
VB40/440	40kA	80kA	1 pcs	4031368101	4031368102

模块一体化型防雷保护器

	VB40/150	VB40/275	VB40/320	VB40/385	VB40/440
SPD 保护符合 EN 61643-11	Type 2	Type 2	Type2	Type 2	Type 2
SPD 安装类别符合 EN 61643-1	Class II	Class II	Class II	Class II	Class II
保护级别符合 DIN VDE 0675-6	B	B	B	B	B
最大持续交流工作电压 Uc	150V	275V	320V	385V	440V
最大连续直流工作电压 Uc	200V	350V	410V	500V	560V
标称放电电流 (8/20 μs) In	40kA	40kA	40kA	40kA	40kA
II 级试验最大放电电流 (8/20 μs) Imax	80kA	80kA	80kA	80kA	80kA
5kA限制电压 Ur	≤0.9kV	≤1.0kV	≤1.1kV	≤1.15kV	≤1.25kV
额定冲击电流限制电压 Up	≤1.3kV	≤1.8kV	≤2.0kV	≤2.1kV	≤2.5kV
响应时间 ta	<25ns	<25ns	<25ns	<25ns	<25ns
漏电流	<20 μA	<20 μA	<20 μA	<20 μA	<20 μA
工作温度范围 Tu	-40°C~80°C	-40°C~80°C	-40°C~80°C	-40°C~80°C	-40°C~80°C
TOV 故障电压 Ur		205V/5 sec	470V/5 sec	470V/5 sec	470V/5 sec
前置过流保护装置	SCB: T2 级 (具体型号参见单页选型卡)				
连接电缆最小面积 (min)	10mm ² 多芯软电缆				
连接电缆最大面积 (max)	25mm ² 多芯软电缆				
外壳防护等级	IP20	IP20	IP20	IP20	IP20
遥信触点	最大允许工作电流 交流	0.2A/125V	0.2A/125V	0.2A/125V	0.2A/125V
	最大允许工作电流 直流	0.5A/48V	0.5A/48V	0.5A/48V	0.5A/48V
压线螺丝	M5/M2	M5/M2	M5/M2	M5/M2	M5/M2
压线螺丝扭矩	6Nm/0.2Nm	6Nm/0.2Nm	6Nm/0.2Nm	6Nm/0.2Nm	6Nm/0.2Nm
外壳材料	PA66 UL 94 V-0				
安装轨道	35mm DIN rail EN 60715				
模块宽度	1 mod., DIN 43880				
包装数量	1 pcs	1 pcs	1 pcs	1 pcs	1 pcs

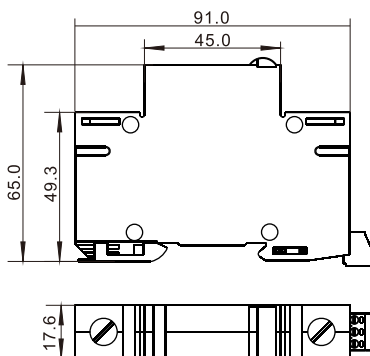

安装尺寸图

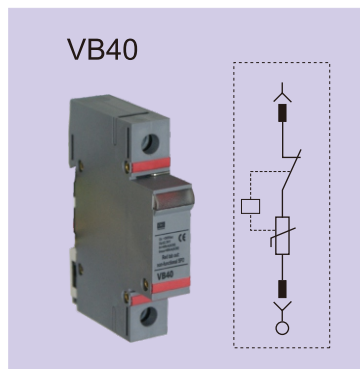

无遥信接口电路

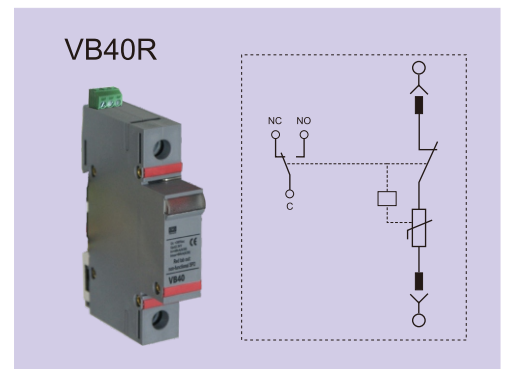

有遥信接口电路

型号 VB40/1P1

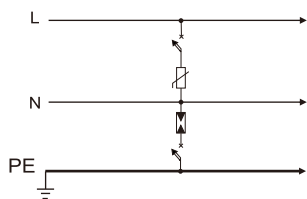

订货代号	403 136 210 3		
安装类别	B级		
工作电压 U _c	AC	385V	
工作电压 U _c	DC	500V	
放电电流 I _n	L-N	40kA (8/20 μs)	
放电电流 I _{max}	N-PE	80kA (8/20 μs)	
限制电压 U _p	≤2.1kV		

型号 VB40/1PN

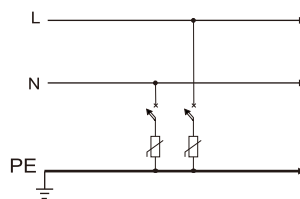

订货代号	403 136 210 5		
安装类别	B级		
工作电压 U _c	AC	385V	
工作电压 U _c	DC	500V	
放电电流 I _n	L/N-PE	40kA (8/20 μs)	
放电电流 I _{max}	L/N-PE	80kA (8/20 μs)	
限制电压 U _p	≤2.1kV		

型号 VB40/1P1N

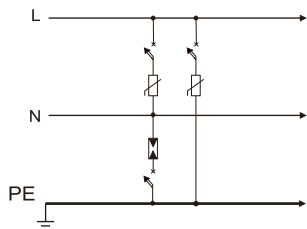

订货代号	403 136 211 9		
安装类别	B级		
工作电压 U _c	AC	385V	
工作电压 U _c	DC	500V	
放电电流 I _n	L-N L-PE	40kA (8/20 μs)	
放电电流 I _{max}	N-PE	80kA (8/20 μs)	
限制电压 U _p	≤2.1kV		

型号 VB40/3P

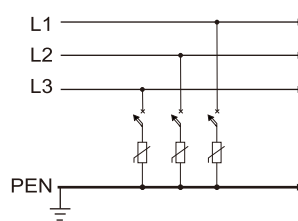

订货代号	403 136 211 7		
安装类别	B级		
工作电压 U _c	AC	385V	
工作电压 U _c	DC	500V	
放电电流 I _n	L-PE	40kA (8/20 μs)	
放电电流 I _{max}	L-PE	80kA (8/20 μs)	
限制电压 U _p	≤2.1kV		

型号 VB40/3P1

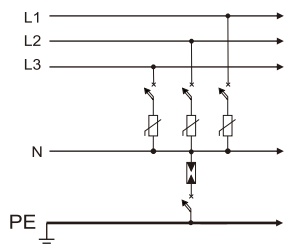

订货代号	403 136 211 3		
安装类别	B级		
工作电压 U _c	AC	385V	
工作电压 U _c	DC	500V	
放电电流 I _n	L-N	40kA (8/20 μs)	
放电电流 I _{max}	N-PE	100kA(8/20 μs)	
限制电压 U _p	≤2.1kV		

型号 VB40/3PN

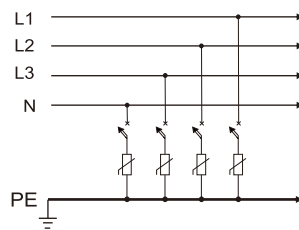

订货代号	403 136 211 5		
安装类别	B级		
工作电压 U _c	AC	385V	
工作电压 U _c	DC	500V	
放电电流 I _n	L/N-PE	40kA (8/20 μs)	
放电电流 I _{max}	L/N-PE	80kA (8/20 μs)	
限制电压 U _p	≤2.1kV		